



TÊTE THERMOSTATIQUE

RÉF. : T303



Les robinets thermostatiques rendent chaque pièce autonome, ils permettent un réglage de leur température, donc un confort élevé et une économie énergétique importante comme cela est requis par les normes nationales et internationales. La température de la pièce est réglée par un thermostat placé à l'intérieur de la tête, à travers lequel le flux d'eau chaude est modulé en entrée dans le corps chauffant. Il est possible de limiter la plage de réglage de la température ou bien de bloquer la poignée sur une valeur établie (voir les instructions à suivre relatives au montage et aux réglages). Les différentes typologies de robinets thermostatiques permettent d'être utilisés dans toutes les situations, même dans celles ayant des exigences technique-logistiques particulières (par exemple : proximité aux sources de chaleur, endroits étroits ou difficiles à atteindre...).

■ CARACTÉRISTIQUES TECHNIQUES :

Plage de réglage : 6°C à 28°C
 Hystérésis (C) : 0,43 K
 Temps de réponse (Z) : 33 min.
 Influence de la pression différentielle (D) : 0,30 K
 Influence de la température de l'eau (W) : 0,45 K
 Température ambiante admissible : -15°C à +50°C
 Température maximale du fluide caloporteur : 110°C
 Possibilité de limitation et de blocage du réglage.
 La position correspondant à 20°C se trouve au point "3".

fiche technique des corps série 550 sur www.somaen215.fr/550U.pdf

■ MATÉRIAUX :

Poignée : ABS
 Corps : ABS
 Axe de transmission : PA66
 Rondelle de verrouillage : PA66
 Bague filetée : laiton H57-3
 Cartouche et clip de verrouillage : POM
 Ressort : acier C72
 Thermostat : à expansion de liquide

■ DIMENSIONS :

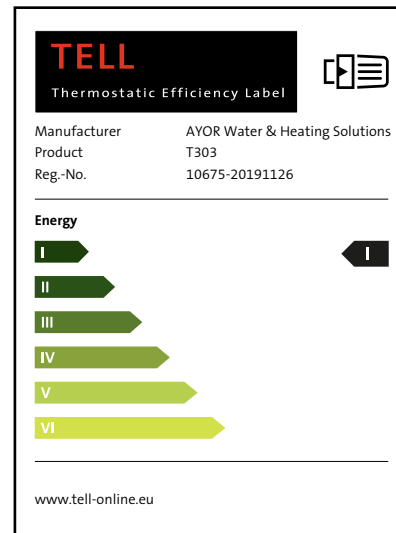
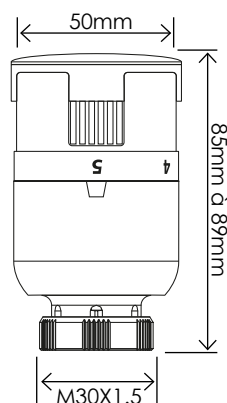

■ INSTALLATION :

Pour monter la tête, procédez comme suit :

- Enlevez le capuchon de protection du corps thermostatique.
- Réglez le thermostat sur le "5" (Fig.1).
- Montez le thermostat en vissant à la main à fond la bague.

LIMITATION ET BLOCAGE DU RÉGLAGE

- Réglez le thermostat sur la position souhaitée (par ex. 3).
- Au moyen d'un tournevis, démontez le couvercle (a), le bouchon d'arrêt (b) et la première des deux rondelles dentées (c) Fig.2.
- Si vous souhaitez limiter la plage de réglage de * à 3, remontez la rondelle (c) de la façon indiquée dans la Fig.3.
- Si vous souhaitez bloquer le réglage sur la valeur 3, remontez la rondelle (c) de la façon indiquée dans la Fig.4.
- Remontez ensuite le bouchon d'arrêt (b), et le couvercle (a).
- Poussez l'élément à fond.

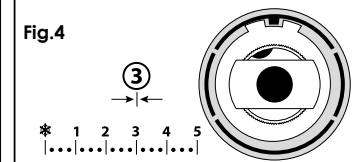
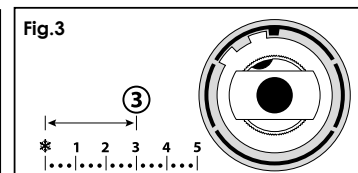
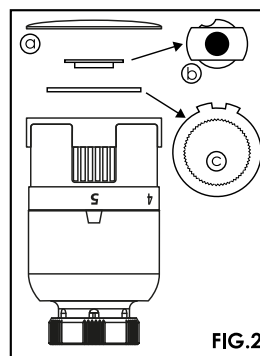
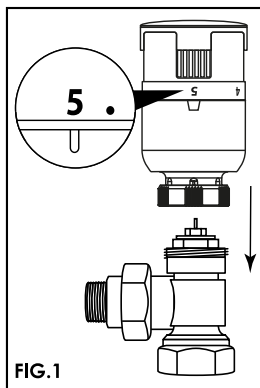

■ UTILISATION :

PRÉCONISATION

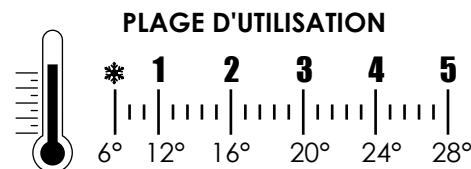
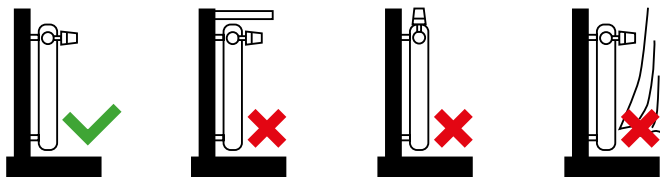

■ NOTES :

Pour assurer un bon fonctionnement de l'installation il est conseillé d'installer une soupape différentielle entre le départ et le retour à la chaudière.
 Pour limiter le niveau sonore de l'installation, évitez d'utiliser des vannes thermostatiques avec des valeurs Δp supérieures à 0,2 - 0,25 bar.
 Pour éviter le collage en été, il est conseillé d'ouvrir à fond la tête.

■ CERTIFICATIONS :



La tête thermostatique **T303** est produit selon la norme Européenne EN215.
 Certification de système pour tête thermostatique **T303** + robinets thermostatiques (550U et 555U).
 La tête thermostatique **T303** a obtenu la note I du label TELL (Thermostatic Efficiency Label).
 fiche technique des corps série 550U sur www.somaen215.fr/550U.pdf

P200309-3FC



THERMOSTATIC HEAD

REF. : T303



The use of thermostatic valves makes each room independent, with its own temperature adjustment, giving therefore more comfort and allowing considerable energy savings as required by national and international standards. The temperature of the room is regulated by a thermostat inside the head which controls the delivery of hot water to the heating body. The range of temperature adjustment can be limited, or the hand knob can be locked on a preset value (see relative instructions for assembly and adjustment). The various types of thermostatic valves can be used in every situation, even those with special technical-logistic features (e.g. close to sources of heat, restricted spaces or difficult to reach, etc...).

TECHNICAL FEATURES :

- Setting range: 6°C to 28°C
 - Hysteresis (C): 0,43 K
 - Response time (Z): 33 min.
 - Differential pressure influence (D) : 0,30 K
 - Water temperature effect (W): 0,45 K
 - Heat element inalterability range: -15°C to +50°C
 - Max heat transfer fluid temperature: 110°C
 - Possibility of limiting and blocking the setting.
 - The setting to 20°C is "3".
- technical sheet for thermostatic valves 550 range : www.somaen215.fr/550.pdf*

MATERIALS :

- Knob: ABS
- Head body: ABS
- Transmission axis: PA66
- Limiting and locking washer: PA66
- Ring nut: H57-3 brass
- Cartridge and locking clip: POM
- Spring: C72 steel
- Thermostat: Liquid expansion

DIMENSIONS :

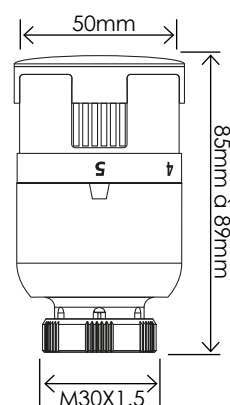

TELL
Thermostatic Efficiency Label

Manufacturer: AYOR Water & Heating Solutions
Product: T303
Reg.-No.: 10675-20191126

Energy

I	█	█
II	█	█
III	█	█
IV	█	█
V	█	█
VI	█	█

www.tell-online.eu

OPERATING INSTRUCTIONS :

- To mount the head, proceed as follows :
- Remove the adjustment cover.
 - Place the setting on "5" (Fig.1).
 - Fit the head to body, by manually screwing the ring down.

LIMITING AND LOCKING THE SETTING

- Set the head in the required position (ex.3).
- Use a screwdriver to disassemble the cover (a), the locking cap (b) and the first of the toothed washer (c) Fig.2.
- If you want to limit the setting from * to 3, reassemble the washer (c) as in Fig.3.
- If you want to block the setting at the value of 3, Reassemble the washer (c) as in Fig.4.
- Then reassemble the locking cap (b) and the cover (a).

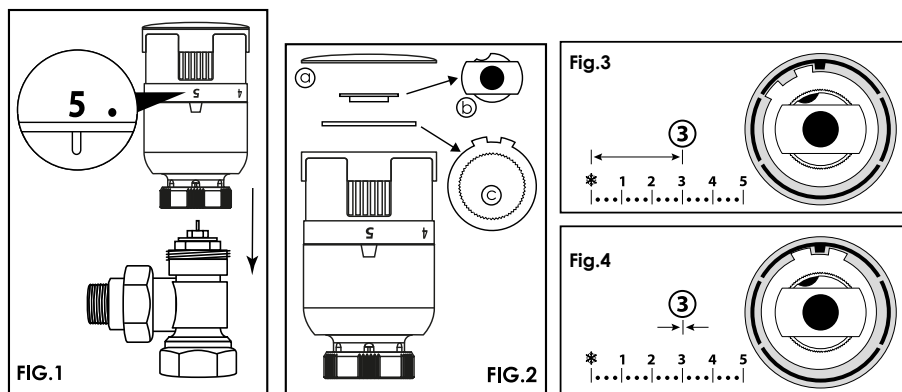

UTILISATION :

RECOMMENDATION

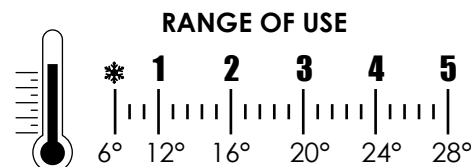
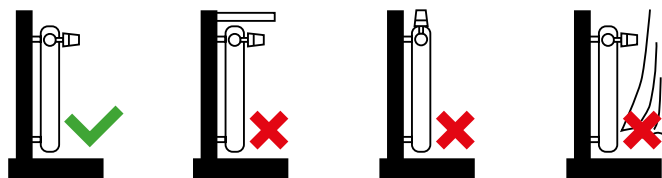

NOTES :

For the circuit to work properly, we recommend to install a differential pressure valve between delivery and backflow.
To avoid excessive noisiness in the circuit, avoid using thermostatic valves with Δp values of more than 0,2 - 0,25 bar.
To avoid blinding in summer, we recommend to open completely the head.

CERTIFICATIONS :



Thermostatic head **T303** is manufactured in compliance with European standard EN 215.
System certification for thermostatic head **T303** + thermostatic valves (550U and 555U).
Thermostatic head **T303** also obtained TELL (Thermostatic Efficiency Label) in class I.

technical sheet for thermostatic valves 550U range : www.somaen215.fr/550U.pdf

P200309-3FC